

KS-222

3*2 FOKOZATU KASZKÁD IMPAKTOR A SZILÁRDRÉSZECSKÉK ÉS AEROSZOLOK FRAKCIONÁLT MINTAVÉTELÉRE

BELSŐ TÉRI KIVITEL

ISO 9096 STANDARD

KÁLMÁN SYSTEM SINCE 1976

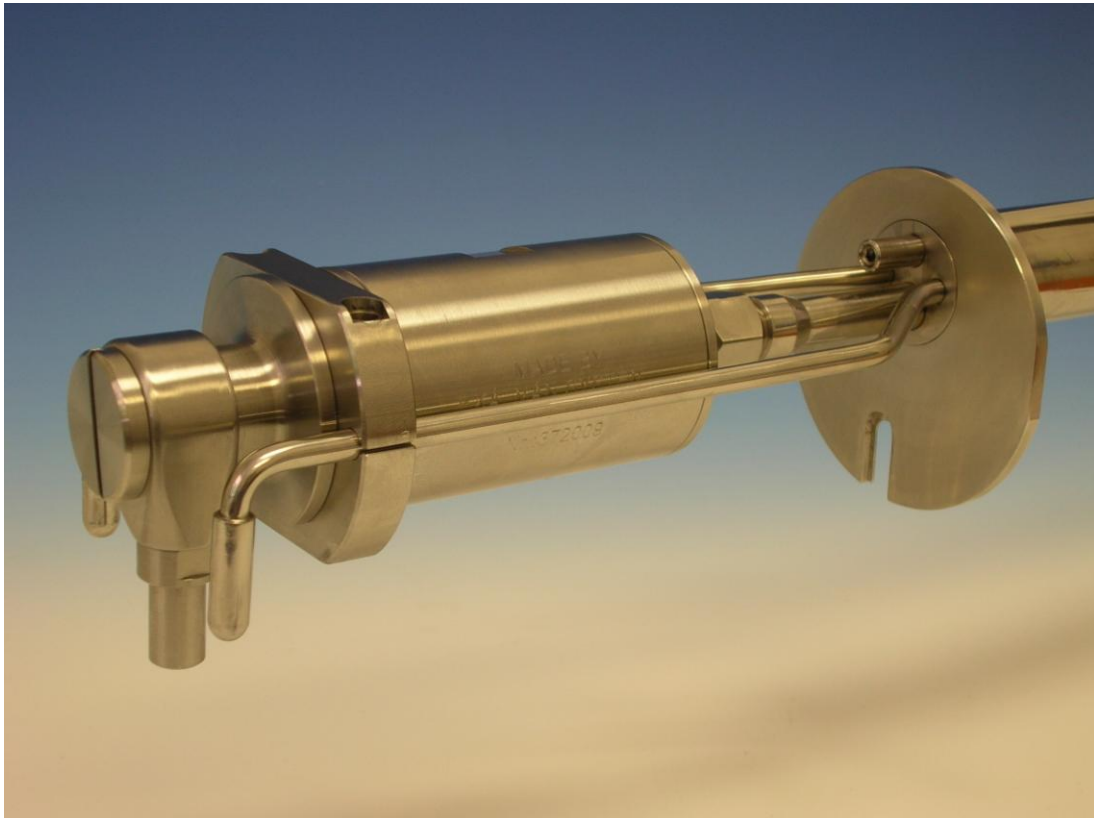

ELŐNYPONTOK

- 👍 Sorozatos, folyamatosan szakaszos mérések elvégzésére alkalmas, gyorsan cserélhető impaktor fokozatok.
- 👍 Azonos térfogatáram mellett 30% -kal kisebb külméret, 40%-kal kevesebb tömeg.
- 👍 Az egyes impaktor fokozatok kamrái mérlegeléssel jól elkülöníthetők.
- 👍 A körgyűrűrés fúvókák tisztítása és időszakos méret ellenőrzése rendkívül egyszerű.
- 👍 Nagy portároló képesség, a felfogó lemezek típusa cserélhető,
- 👍 A szondafej, statikus és össznyomás kivezető szondák, hőmérséklet érzékelő a szondaszárral egybeépített.
- 👍 Automatikus izokinetikus mintavétel és mérésvezérlés, kiértékelés KS-400-S típusú elektronikával és WINDOWS alatt futó programmal.

1. Rendeltetés

A **KS-222 3*2 fokozatú kaszkád impaktorrall** kiegészített **KS-400** típusú hordozható részgázáramú emissziós mintavevő mérőkör alkalmas - automatikus üzemmódban - vezetékben áramló levegőben vagy gázban lévő szilárd részecskék izokinetikus, folyamatosan szakaszos, **össz vagy/és frakcionált mintavételezésére.**

A KS-220/KS-222 kaszkád impaktor az OH-610-B impaktor továbbfejlesztett változata, mely az új környezetvédelmi előírásokkal összhangban, alkalmas a 10, a 2,5 és az 1 [µm]- os részecskék súlyszerinti elválasztására. A **KS-222 kaszkád impaktor** az áramló gázokban, levegőben lévő szilárd részecskék, **porok koncentrációjának, frakcióösszetételének súlyszerinti, gravimetrikus meghatározásán túl, egyidejűleg a fógázáram, a mintázott közeg, gáz, levegő áramlási sebességének gyors mérésére, időbeli változásának folyamatosan szakaszos ellenőrzésére is alkalmas.**

2. Összefoglaló műszaki leírás

A kettős fokozatokból kialakított impaktor teljesen új konstrukciós megoldásokat tartalmazó készülék, melynek kiértékelési módszere is az új áramlástechnikai kialakításokat követi.

Az impakciós hatás növelésére, a méretek csökkentésére a részecskéket körgyűrű alakú fűvókákban gyorsítjuk fel a mindenkor szükséges impaktálási sebességre. A mintavevő az *impaktálási hatásfok növelése az áthordási effektus csökkentése céljából azonos leválasztási karakterisztikájú úgynevezett kettős impaktor fokozatokból épül fel.*

Az impaktor egy bevezető diffuzorból, egymásután három kettős fokozatból és egy végszűrőből áll. A részecskék eltérő tapadókéességéből származó reprodukálási hibák gyakorlati megszüntetésére kamrásrendszerűen kiépített, mérlegelésre jól elkülönített fokozatokat alkalmazunk.

A **KS-222 3*2** fokozatú impaktort az EN - ISO 9096 valamint a legújabb környezetvédelmi szabványok előírásai szerint főként a KS-404 automatikus izokinetikus mintavevő mérőkör kiegészítésére fejlesztettük ki.

A **KS-222** impaktorrall összeépített mérőkör teljes felépítése a **1. ábrán** látható.

A **2. ábrán** szondaszárral összeszerelt **KS-222** jelű impaktor metszeti rajzát mutatjuk be. A mintagáz a beszívócsövön át az első úgynevezett " 10A " kamrába, majd a " 10B " kamrába áramlik. A 10 [µm] cut-point méretű részecskék a (14) és (15) jelű felfogólemezekén válnak ki. A 2,5 [µm] cut-point méretű részecskék az (16) és (17), az 1,0 [µm] cut-point méretű részecskék a (18) és (19) jelű felfogólemezekén válnak ki.

A szilárd részecskéktől megtisztított gáz a végszűrőn (24) át távozik az impaktorból..

Az impaktor szétszerelt változatát a **3. ábrán** mutatjuk be.

A **KS-222** előleválasztó impaktor leválasztási „S” görbéit az **4. ábra** szemlélteti. Az impaktor névleges térfogatáram változását a gázhőmérséklet függvényében mutatja be a **5. ábra**. Ha ettől eltérő paraméterű mérést kell végezni – magasabb hőmérséklet vagy nagy porkoncentráció, ami magasabb térfogatáramot igényel -, alkalmazzuk a **KS-218** típust, ahol a névleges térfogatáram $qN= 2,3 \text{ [m}^3/\text{h]}$.

**KS-222 / KS-222-B PORTABLE AUTOMATIC
ISOKINETIC MEASUREMENT CIRCUIT**

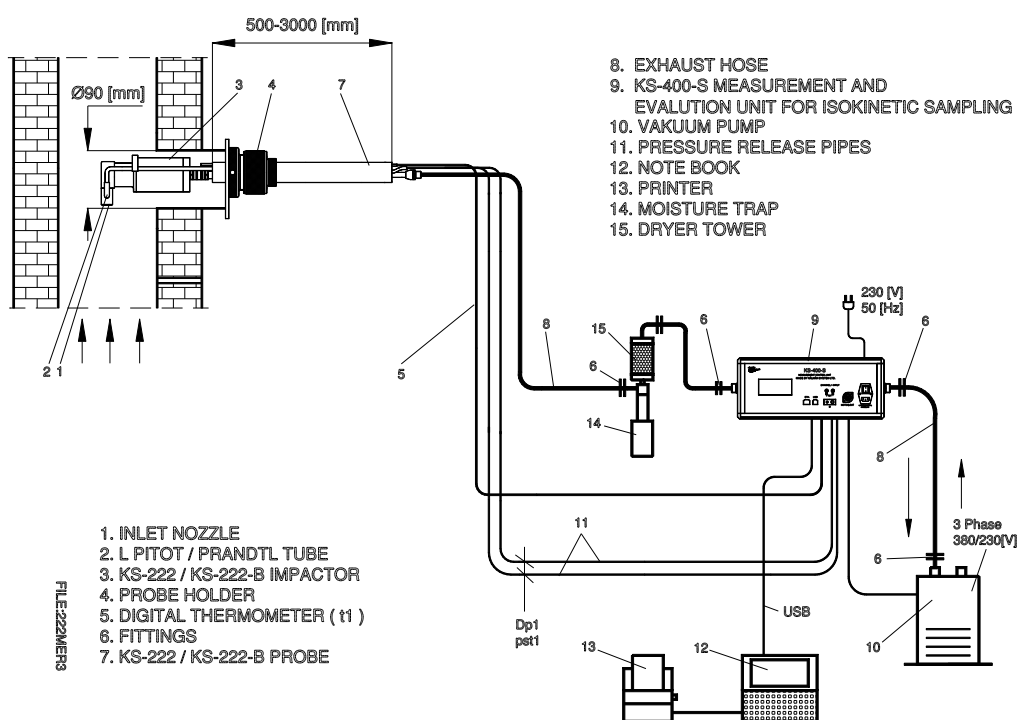

KS-222 IMPACTOR: PM10, PM2,5 , PM1 AND ENDFILTER
KS-222-B IMPACTOR: PM10, PM2,5 AND ENDFILTER

1. ábra

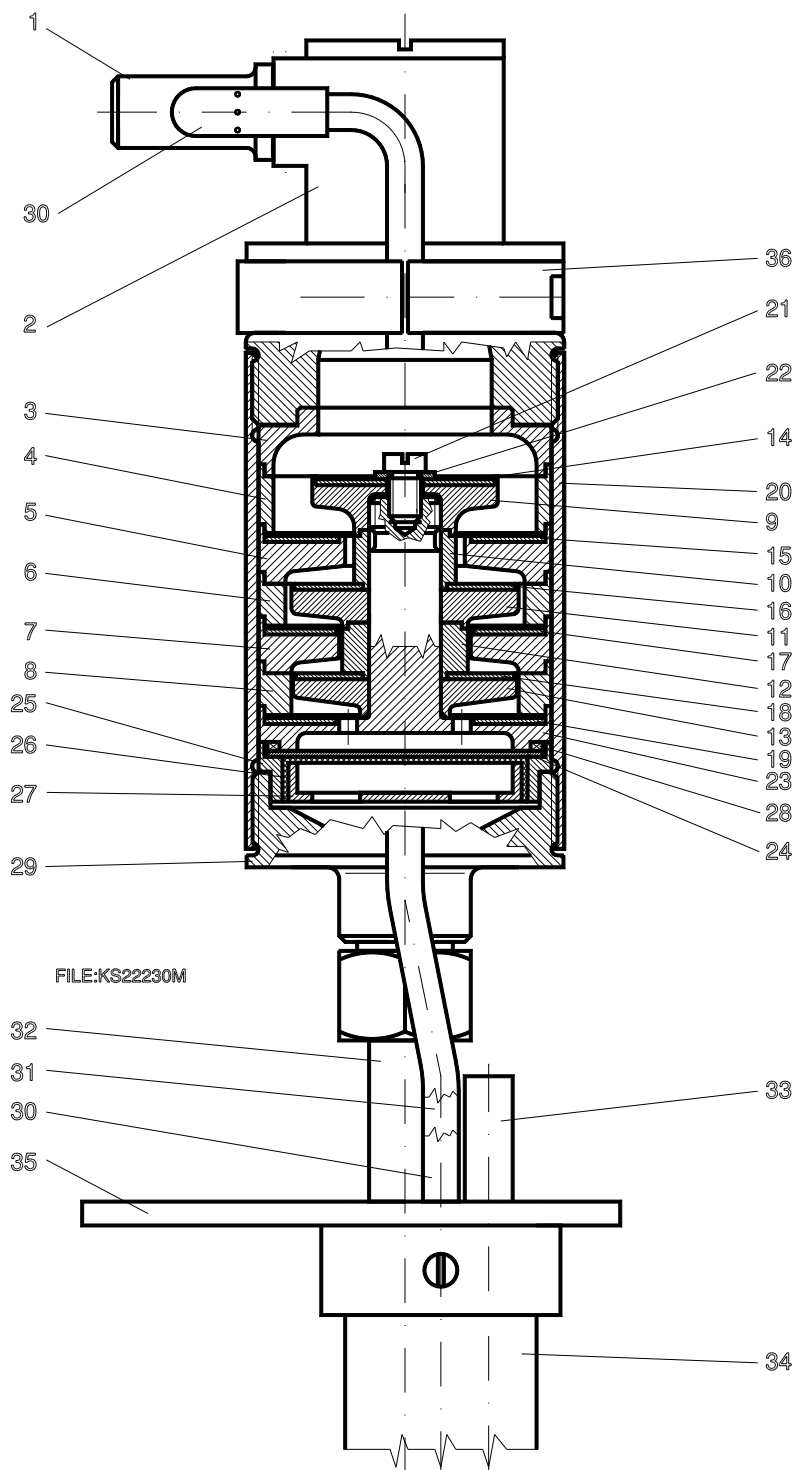

2. ábra



3. ábra

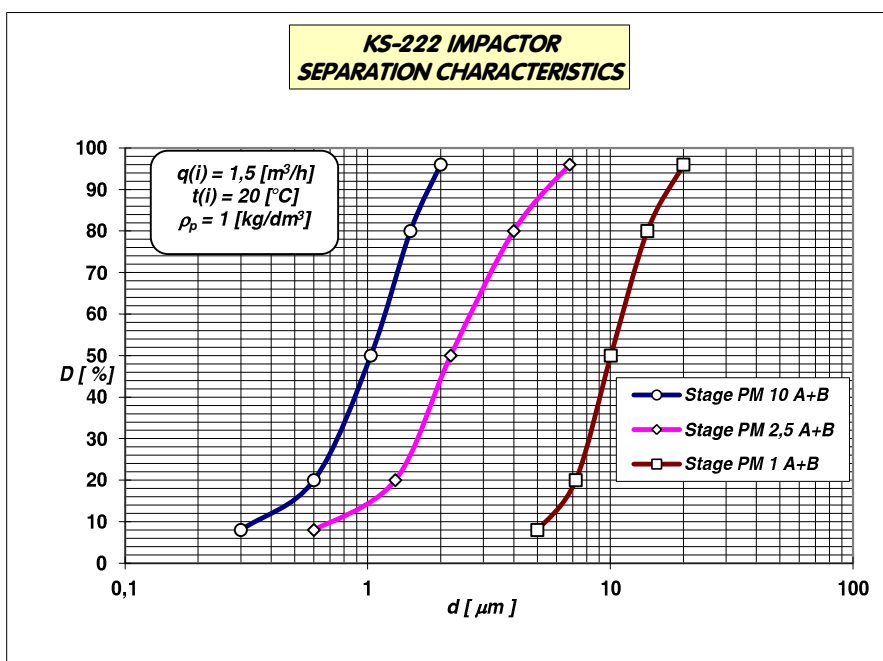

4. ábra

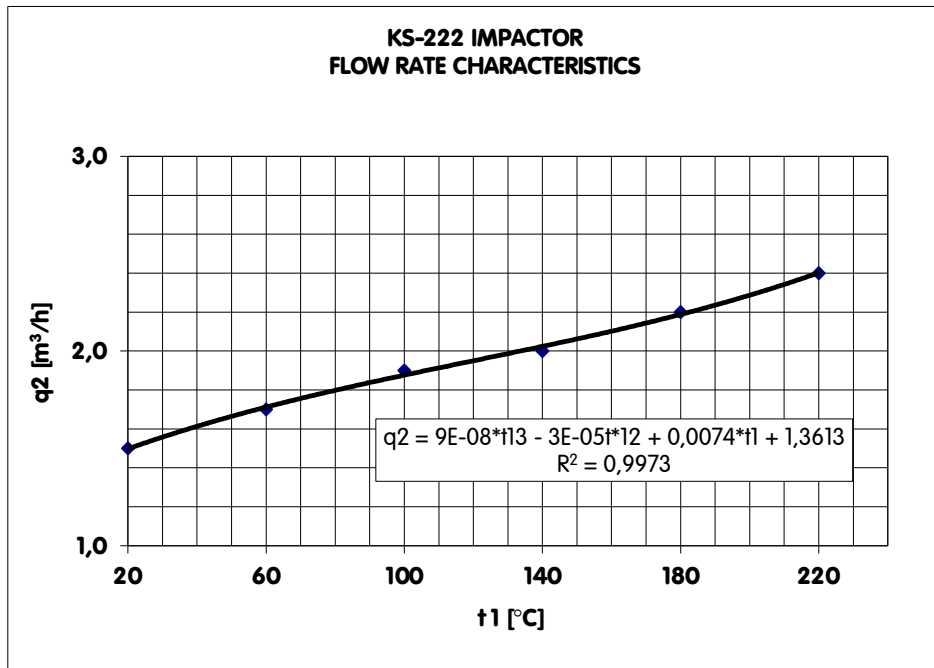

5. ábra

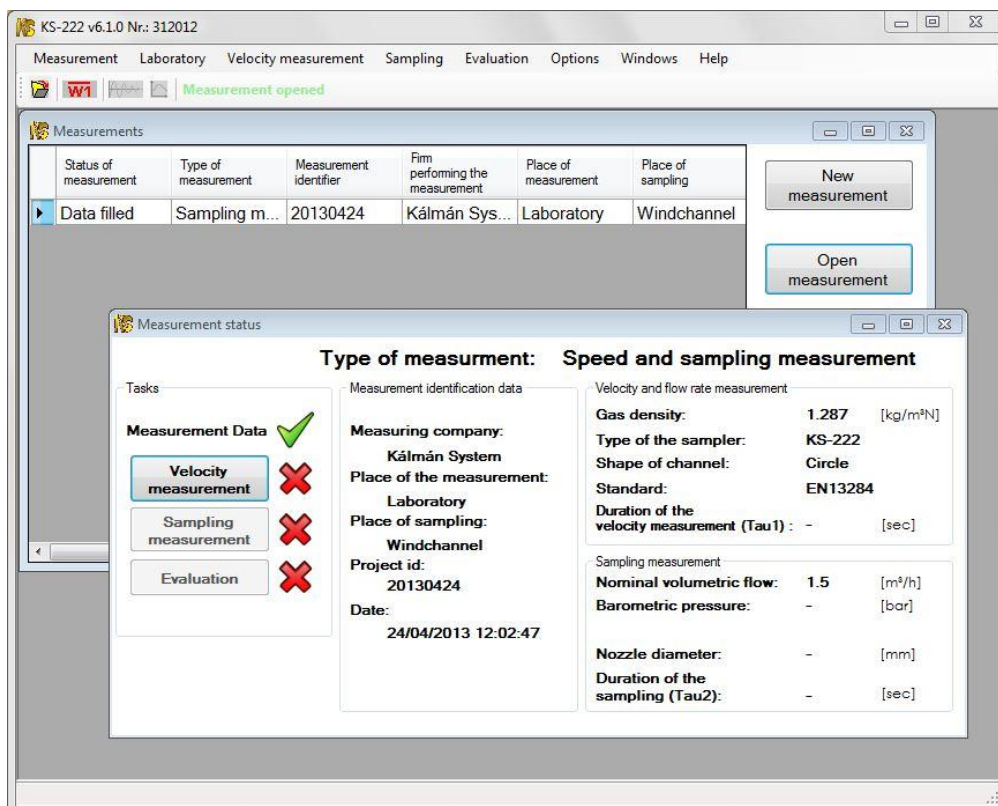

AR-IZO Szoftver

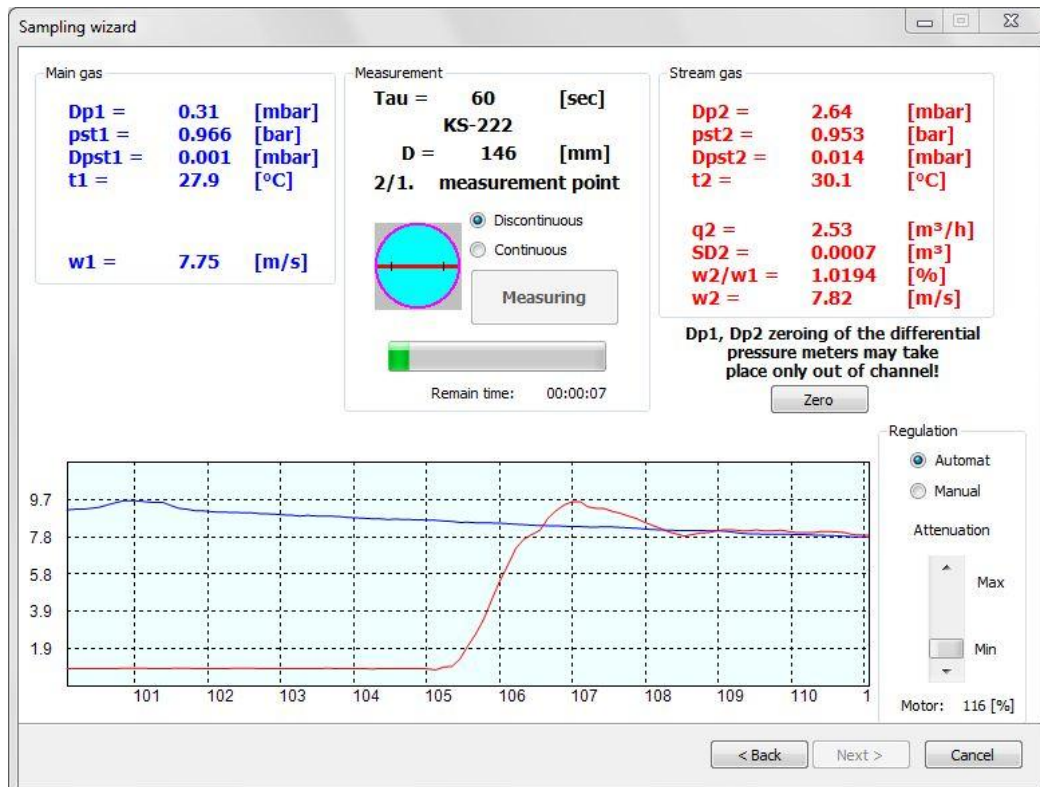

AR-IZO Szoftver

3. Műszaki adatok

- A t1-től függő névleges térfogatáram: 1,5 [m³/h] -2,3 [m³/h]
- Mérési tartomány: 0,9 - 2,6 [m³/h]
- Légellenállás tiszta szűrővel: 42 [mbar], q=1,5 [m³/h], Ro=1,2 [kg/m³]
- A kettős Impaktor fokozatok száma: 3*2
- Részecske leválasztási értékek - cut-point : **4.ábra** vagy **AR-IZO 222 szoftver**
- Max. hőmérséklet teflon tömítéssel: 220 [°C]
- Beszívócsövek: Ø4,5; 5,6; 7,6; 10,7; 14; 17 [mm]
- Beszívócsövek –opció:- Ø 5,0; 6,2; 6,9; 8,5; 9,5
- Siksűrő: Ø 43 [mm]
- Szondaszár csatlakozása: C 3/8" menet
- Részgázáram leszívőtömlő: Ø19*4,5 [mm]
- Részgázáram leszívőtömlő csatlakozó: M 18*1,5 vagy Rectus gyorscsatlakozó